

AFGELOPEN DINSDAG OP DE CLUB....

27 februari 2018, TI 5

Hoe hoog is hoog?

door Hans Verveer

Zo een topintegraal is weer heel wat anders. Je moet rekening houden met alle lijnen en je erop prepareren dat de spellen wel eens door de molen van Star 1 kunnen zijn geweest. Garantie voor gooi en smijtwerk. Maar gewoon een slagje meer maken levert een goede score op. Ik volg maar een keer de winnaars Gerwin Middelkoop en Arjen Salari die met 61,72% de sterkste waren.

Spel 4 (W/Allen)

♠ -		
♥ B73		
♦ HVBT943		
♣ 986		
♠ T4	N W + O Z	♠ B8732
♥ 865		♥ V942
♦ A876		♦ 5
♣ A732		♣ HT4
♠ AHV965		
♥ AHT		
♦ 2		
♣ VB5		

Het optimale contract is 3♦, waarbij je altijd 10 slagen maakt. Maar probeer Zuid maar eens uit de manche te houden.

west	noord	oost	zuid	
pas	3♦	pas	3NT	
pas	pas	pas		maar ook:
pas	pas	pas	1♠	
pas	1SA	pas	2♣*	
pas	3♦	pas	3SA	nu is het lastiger toch met ♣ te starten
a.p.				

3SA werd 9 keer geboden en ging 4 keer down. Doorduwende zuidspelers zaten in 4S (13 keer), maar daarin moest hard gewerkt om maar 1 down te gaan. Daarmee boekte je bijna 55%. De winnaars kregen de uitkomst van ♠10 (!), ruiten naar de heer, ruiten na en schoppen weg. West moet nu geen hoge kleur spelen en oost moet dan niet inleggen. Het is zaak noord niet aan slag te laten komen. Tegen Arjen gebeurde dat wel, zodat hij 10 slagen kon maken voor 97%.

Bij goed tegenspel kan 3SA down: uitkomst ♣2 voor de H en de 2^e ♣ gedoken. ♦ opgestapt, ♣ A en 7 meegenomen en met ♠T eruit. Zuid moet nog altijd een slag in ♠ afgeven. Met dezelfde start maakte Ed Franken wel 10 slagen (!).

Ik verkoos 4♠ en kon na de start van ♥6 en het inleggen van ♥V gemakkelijk 9 slagen maken.

Spel 2 (O/NZ)

<p>♠ B9 ♥ 3 ♦ A862 ♣ VB7432</p>	<p>N W + O Z</p>	<p>♠ T65 ♥ B64 ♦ T753 ♣ A85</p>
<p>♠ AK43 ♥ V98752 ♦ HB ♣ K</p>		<p>♠ V872 ♥ AKT ♦ V94 ♣ T96</p>

west	noord	oost	zuid
-	-	pas	pas
1♥	2♣	pas	2♥
2♠	pas	3♥	a.p.

Aan bijna alle tafels eindigden oost-west in een hartencontract, variërend van 1♥ tot 4♥. Daar gebeurde van alles: 1♥C was 70%; 4♥ -3 leverde de winnaars weer 95% op. NZ kunnen zowel 2NT als 2♣ maken. Zaak is voor OW om acht slagen te maken. Na de start met ♣V speelt west een harten naar de boer. Zuid neemt en speelt harten aas en harten 10. West kan dan een kleine Schoppen spelen voor de boer. Noord moet nu schoppen 9 spelen, voor 10, Vrouw en Heer; Schoppen aas en een kleine schoppen voor Zuid. Zuid moet ruiten spelen en west kan het goed doen door de boer te leggen.

Als Zuid in slag 2 meteen schoppen speelt neemt west de aas en gaat er met schoppen uit. Dan moet noord een lage kleur inspelen. Maar toch is het spelen van schoppen in de tweede slag beter: Noord moet de boer onder de aas leggen en de 9 naspelen; maar als de 10 niet ingelegd wordt, kan zuid niet overnemen.

In de praktijk lukte het veel westspelers acht slagen te maken; in 3♥ leverde dat 52% op, in 4♥ maar 25%.

Wij boden nog door tot 4♣; dat leverde een magere score op.

Spel 9 (N/OW)

<p>♠ B875 ♥ V5 ♦ K542 ♣ KT7</p>	<p>N W + O Z</p>	<p>♠ AHV ♥ HB6 ♦ 86 ♣ VB962</p>
<p>♠ 9643 ♥ T8732 ♦ V3 ♣ 84</p>		<p>♠ T2 ♥ A92 ♦ ABT97 ♣ A53</p>

NZ kunnen 3SA maken, maar zie dat maar eens te bereiken als oost met 1SA begint! Onderneemt zuid actie na de 1SA opening? Zo niet, mag zuid in de tweede ronde beslissen na de aangenomen transfer naar 2♥. 3♦ bieden? Dubbelen met een dubbelton schoppen? Of hopen dat Noord nog iets doet in de uitpas?

Gerwin Middelkoop en Arjen Salaris gaven nog wel een zetje, waarna oost nog maar 3harten bood.

West had grote problemen om in de hand te komen. Na twee keer ♦ ging noord eruit met schoppen.

West probeerde ook de derde schoppen mee te nemen, maar die werd getroffen. Klaveren aas en heer, gevolgd door schoppen boer, getroffen met de boer, een ruiten weg in zuid. Nu kregen NZ nog twee schoppen slagen voor min 3 en 92% Bijna de top.

Spel 9 (N/OW)

<p>♠ B875 ♥ V5 ♦ K542 ♣ KT7</p>	<div style="border: 1px solid black; padding: 5px; width: fit-content; margin: 0 auto;"> N W + O Z </div>	<p>♠ AHV ♥ HB6 ♦ 86 ♣ VB962</p>	<p>♠ 9643 ♥ T8732 ♦ V3 ♣ 84</p>
<p>♠ T2 ♥ A92 ♦ ABT97 ♣ A53</p>			

west	noord	oost	zuid	
-	1SA *	... pas	pas	* 9-12
2♣	pas	3SA	X	
pas	pas	pas		

Theo opende noordhand met 1SA (9-12); Oost wist niet wat te doen en paste na enige tijd. Toen west tot leven kwam met een geïnspireerde 2♣ (majors) was oost niet te houden en zo werd toch nog een keer 3Sa bereikt. Dat was allemaal niet goed en de arbiter liet de 1.400 staan

Spel 15 (Z/NZ)

<p>♠ A732 ♥ T87 ♦ T7543 ♣ 9</p>	<div style="border: 1px solid black; padding: 5px; width: fit-content; margin: 0 auto;"> N W + O Z </div>	<p>♠ VB ♥ AV96 ♦ KB9 ♣ AB86</p>	<p>♠ KT985 ♥ 432 ♦ 2 ♣ KV75</p>
<p>♠ 64 ♥ HB5 ♦ AV86 ♣ T432</p>			

west	noord	oost	zuid
-	-	-	pas
2♠	pas	pas	2SA
3♣	pas	3SA	a.p.

Dit lijkt een standaard spel en een standaard biedverloop. Het spel zit in de goede hand en afhankelijk van de start in zuid maakt oost 10 of 11 slagen. De passieve start is het beste, dus ♣4. Noord komt al snel aan slag en speelt een kleine ruiten in. Zuid gaat er nogmaals uit met ♣ en na alle klaveren en vervolgens de schoppen moet oost eerder afgooien dan zuid. Na slag 9 ontstaat de volgende situatie:

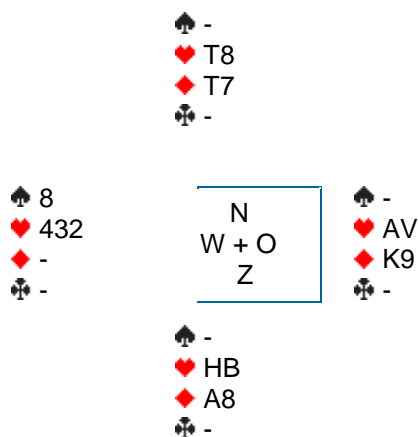

Als oost op ♠8 harten V afgooit krijgen NZ 2 ruitenslagen; als hij ♦9 afgooit kan hij de snit in harten nemen en levert ook 2 slagen in. Als oost niet tevreden is met zijn 9 slagen (4♣, 4♠ en harten aas) en 35%, kan oost eerst 4 klaverslagen meenemen en dan de tweede schoppen overnemen. Noord neemt en speelt ruiten: Niet altijd ging het perfect (noord hield nog een rondje op of speelde harten). Dan kwam oost tot 10 slagen en 60%. Een aantal paren starten wel in ruiten (A of 6) en dan maakte oost soms 11 slagen voor 87%.

Niet iedereen speelt blijkbaar Muiderberg, want West werd een aantal keren leider in 4♠, variërend van contract(!) tot -3. De tegenstanders van de winnaars behoorden tot dit selecte groepje en bezorgden de winnaars 95%.

Spel 24 (W/-)

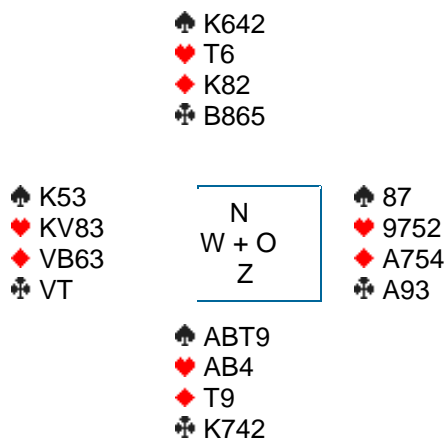

west	noord	oost	zuid
1♣	pas	1♦	X
1SA	pas	pas	pas

Veel paren geven voorrang aan de major:

west	noord	oost	zuid
1♣	pas	1♥	X
2♥	2♠	3♥	pas
pas	3♠	a.p.	

Zowel NZ als OW maken 8 slagen. 3♥ (en 3♦) is dus een goede redding (-50 of -100) en 62%. Laat je als OW 2♠ spelen, dan houd je daar maar 15% aan over! 3♠ hoeft dus ook maar 1 down (NZ 40%), maar als je de schoppen verkeerd doet -2 (NZ 18%). Een enkele noord mocht echter 9 slagen maken na een ruitenstart en daar zat Gerwin bij. (97%).

Het interessantste spel vond ik spel 12:

Spel 12 (W/NZ)

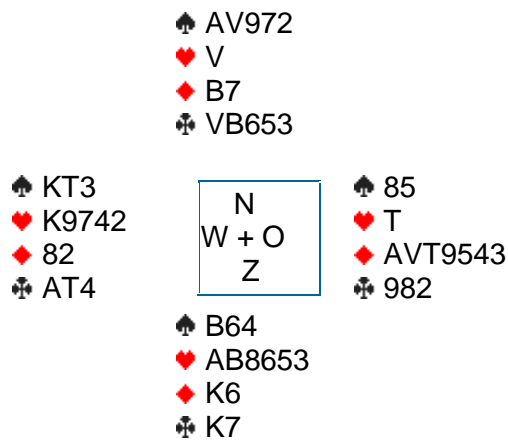

west	noord	oost	zuid
pas	1♠	3♦	4♠
pas	pas	pas	

Start harten 10. Een gewaarschuwd man telt ook in bridge voor twee. Dus harten aas nemen en 1 schoppen naar de aas, dan schoppen naar de boer. Je geeft alleen ♠K, ♦A en ♣A af, omdat de klaveren keurig 3-3 zitten.

Maar het is paren en ALS de heer goed zit... Dus schoppen boer voor, de heer en de aas. Nu maar terug naar de tafel voor de snit over de 10: ruiten aas, klaveren naar de aas en een harten na. Als je nu fout raad (schoppen 7) kan je zomaar down gaan.

Bij 2 paren werd de vrouw voorgespeeld, de ruiten boer keurig gedekt met de vrouw, de schoppen 10 werd er uitgesneden en OW kregen alleen hun 2 azen. Ook hier lag 87% klaar voor de winnaars.

Niet dat de heren alles verder goed deden, maar hun eindscore was iedereen te machtig. Wij deden het minder en haalden net 51%. Volgende TI een ander nummer trekken.